

*Instruction Manual*

*Flexible Impeller Pump  
with Manual Clutch*

*F7B-5001-MC/-50017-MC,  
F8B-5001-MC/-50017-MC*

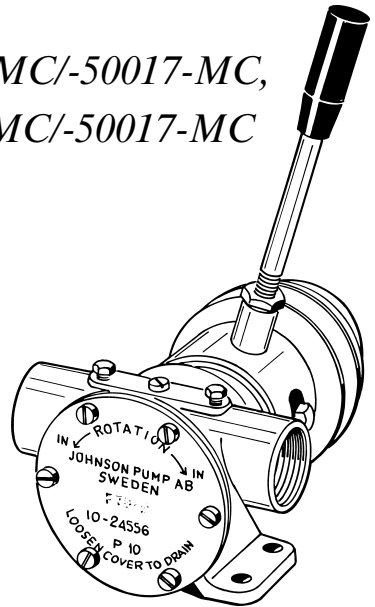

# Index - Indice

Svenska .....	3
English .....	5
Deutsch .....	7
François .....	9
Español .....	11
Italiano .....	13
F8-5001MC .....	16
F7-5001MC .....	16

Made in Sweden

Garanti 1 år  
Warranty 1 year  
Garantie 1 Jahr

Garantie 1 an  
Garantía 1 año  
Garanzia 1 anno

# Självsugande flexibel impellerpump i brons med manuell koppling

## Typiska användningsområden

- *Marint*  
Länspump, spolpump för däck och utrustning, kylpump för motorer, brandpump, sköljning av fisk.
- *Industri och jordbruk*  
Pumpen kan monteras på kraftuttag på traktorer, vägmaskiner och liknande för bevattning, spolning etc. Pumpen kan också användas för cirkulation av vatten i t.ex. fiskodlingar.

## Teknisk beskrivning

Pumphus:	Bron
Impeller:	Neopren alt. nitril
Axel:	Syrafast stål
	Axeln är lagrad i permanentmorda dubbla kullager
Tätning:	Mekanisk tätning
Kam:	Hel
Anslutning:	Se ”Modellspecifikation”, sid 4
Koppling:	Manuell, 1xA-spår

## Tryck- och kapacitetsdata

Se sid 15.

## Serviceinstruktion

Se reservdelslista sid 16-19.

## Demontering

1. Lossa pumplocket och tag bort packningen, alt o-ringen.
2. Tag ur impellern med t ex två skruvmejslar.
3. Demontera kammen och tag bort tätningssmedlet på kammen och i pumphuset. På F8B tag även bort slitbrickan.
4. Demontera mekaniska tätningen samt O-ringen.
5. Lossa skruven (pos 37) och avlägsna fjäderhållare, fjäder och kopplingskona. Demontera axelhylsa med kullager och remskiva.
6. Lossa skruvarna (pos 38) som håller kopplingsföraren och lossa handspaken med fjäder och kula. Demontera kopplingsföraren.
7. Demontera låsringen (pos 12) som håller lagerpaketet.
8. Demontera axeln med kullagren genom att pressa på axeländan från impellersidan.
9. Demontera kullagren/låsringen och distanshylsan. På F8B får inte kullagren pressas över tätningsytan.

## Montering

1. Montera kullager/låsring och distanshylsa på axeln. På F8B får inte kullagren pressas över tätningsytan.
2. Pressa i axeln med kullagren i pumphuset och montera låsringen (pos 12).
3. Montera kopplingsföraren med skruvarna (pos 38) och montera handspaken med fjäder och kula.

4. Montera axelhylsan med kullager och remskiva. Montera kopplingskona, fjäder och fjäderhållare med skruven (pos 37) och lås den med åtdragningsmoment  $23 \pm 1$  Nm.
5. Montera O-ringen och den mekaniska tätningen.
6. Skruva fast kammen, men lägg först på tätningsmedel på kam och kamskruv för att förhindra läckage.
7. Smörj impellern med vaselin eller liknande och montera med en roterande rörelse impellerns rotationsriktning.
8. Montera packningen alt. o-ringen och skruva fast locket.

## Modellspecifikation

### Pump med neoprenimpeller och helkam

Pumptyp	Art. nr.	Anslutning	Tätning
F7B-5001-MC	10-24578-03	BSP 1"	Mekanisk tätning
F7B-50017-MC	10-24578-04	NPTF 1"-11 $\frac{1}{2}$	Mekanisk tätning
F8B-5001-MC	10-24559-01	BSP 1"	Mekanisk tätning
F8B-50017-MC	10-24559-02	NPTF 1 $\frac{1}{2}$ "-11 $\frac{1}{2}$	Mekanisk tätning

## Self-priming, flexible impeller pump of bronze with manually operated clutch

### Typical applications

- *Marine*  
Bilge pump, wash-down for decks and equipment, emergency engine cooling pump, emergency fire pump, fish washing.
- *Industry and agriculture*  
The pump can be mounted on the power take-off of a tractor, road grader etc for irrigation, washing etc. The pump can also be used for water circulation in fish farming.

### Design features

Body:	Bronze
Impeller:	Neoprene or nitrile
Shaft:	Stainless steel
	The shaft is mounted with permanently lubricated double ball bearings
Seal:	Mechanical seal
Cam:	Full
Connection:	See "Type designation", page 6
Clutch:	Manual 1xA-groove

### Pressure and capacity data

See page 15.

### Service instructions

See parts list pages 16-19.

### Disassembly

1. Remove endcover and gasket alt. o-ring.
2. Pull out the impeller using two screw drivers or other suitable implement.
3. Remove the cam and wash away residual traces of sealing compound on the cam and inside the pump body. On F8B also remove the wear plate.
4. Remove mech seal and O-ring.
5. Loosen the screw (pos 37) and remove springholder, spring and clutch cone. Dismantle shafthub with bearing and pulley.
6. Loosen the screws (pos 38) which holds clutch carrier. loosen the lever with spring and ball. Dismantle clutch carrier.
7. Remove the retaining ring (pos 12) for the bearing assembly.
8. Remove the shaft with ball bearings by pressing on the shaft end from the impeller side.
9. Remove the ball bearings/retaining ring and the spacer. On F8B do not press the ball bearings over the sealing surface.

### Assembly

1. Mount ball bearings/retaining ring and the spacer on the shaft. On F8B do not press the ball bearings over the sealing surface.
2. Press the shaft with ball bearings into the body and fit the retaining ring (pos 12).
3. Assemble the clutch carrier with the screws (pos 38) and assemble the lever with spring and bau.

4. Assemble the shafthub with bearing and pulley. Put together clutch cone, spring and springholder with the screw (pos 37). Tighten the screw with torque  $23 \pm 1$  Nm.
5. Mount O-ring and mechanical seal.
6. Fasten the cam, but before doing so apply sealing compound to cam and screw in order to prevent leakage.
7. Lubricate the impeller with vaseline or the like and fit it with a rotating movement in the intended direction of impeller rotation.
8. Fit the gasket or the o-ring before mounting the endcover.

## Type designation

### Pump with neoprene impeller and full cam

Pump type	Art. no.	Connection	Seal
F7B-5001-MC	10-24578-03	BSP 1"	Mechanical seal
F7B-50017-MC	10-24578-04	NPTF 1"-11 <sup>1</sup> / <sub>2</sub>	Mechanical seal
F8B-5001-MC	10-24559-01	BSP 1"	Mechanical seal
F8B-50017-MC	10-24559-02	NPTF 1 <sup>1</sup> / <sub>2</sub> "-11 <sup>1</sup> / <sub>2</sub>	Mechanical seal

# Selbstansaugende flexible Impellerpumpe aus Bronze auf Sockel montiert

## Anwendungsbeispiele

- *Marinebereich*  
Lenzpumpe, Deckwaschpumpe, Kühlwasserpumpe für Motoren, Feuerlöschpumpe, zum Abspülen von Ausrüstungen und eingebrachter Fänge auf Fischereifahrzeugen.
- *Industrie und Landwirtschaft*  
Die Pumpe kann an die Nebenantriebe der Motoren von Lkws, Traktoren, Strassenbaumaschinen usw. zum Bewässern, Spülen angeschlossen werden. Die Pumpe kann auch in Fischzuchtanlagen als Wasserumwälzpumpe eingesetzt werden.

## Technische Beschreibung

Pumpengehäuse:	Bronze
Impeller:	Neoprene oder Nitrile
Welle:	Edelstahl mit zwei dauergeschmierten Kugellagern
Dichtung:	Gleitringdichtung
Kamm:	1/1
Anschlüsse:	Siehe "Ausführungen", Seite 8
Kupplung:	Manuell, 1xA-Profil

## Druck und Leistungsdaten

Siehe Seite 15.

## Bedienungsanleitung

Siehe Ersatzteilliste Seite 16-19.

## Demontage

1. Endabdeckung und Dichtung bzw. O-Ring abnehmen.
2. Den Impeller mit Hilfe von zwei Schraubenziehern oder dem Impellerabzieher herausziehen.
3. Nach Ausbau des Kamms Dichtungsreste vom Pumpengehäuse und Kamm entfernen. Bei F8B auch Schleißplatte entfernen.
4. Wellenabdichtung und O-Ring abnehmen.
5. Schraube (Pos. 37) lösen; Federhalter, Feder und Kupplungskonus entfernen. Wellennabe mit Lager und Riemenscheibe ausbauen.
6. Halteschrauben (Pos. 38) des Kupplungsträgers lösen. Hebel mit Feder und Kugel lösen. Kupplungsträger ausbauen.
7. Sicherungsring (Pos. 12) für die Kugellager abnehmen.
8. Welle und Kugellager durch Druck auf die Welle von der Impellerseite herausdrücken.
9. Kugellager/Sicherungsring und Distanzring abnehmen. Bei F8B die Kugellager nicht über die Dichtfläche drücken.

## Montage

1. Kugellager/Sicherungsring und Distanzring auf die Welle montieren. Bei F8B die Kugellager nicht über die Dichtfläche drücken.
2. Welle mit Kugellager in das Pumpengehäuse pressen, Sicherungsring (Pos. 12) montieren.
3. Kupplungsträger mit Halteschrauben (Pos. 38) einbauen, Hebel mit Feder und Kugel einbauen.

4. Wellennabe mit Lager und Riemenscheibe einbauen. Kupplungskonus, Feder und Federhalter mit Schraube (Pos. 37) zusammenbauen. Schraube mit Drehmoment  $23 \pm 1$  Nm anziehen.
5. O-Ring und Wellenabdichtung montieren.
6. Kamm festschrauben. Auf Kamm und Schraube zuerst etwas Dichtungsmittel auftragen.
7. Impeller einfetten und in Drehrichtung des Impellers montieren.
8. Dichtung oder O-Ring vor Anbringung der Endabdeckung montieren

## Ausführungen

### Pumpe mit Neopren Impeller und 1/1 Kamm

<b>Pumpentyp</b>	<b>Artikel-Nr.</b>	<b>Anschluss</b>	<b>Dichtung</b>
F7B-5001-MC	10-24578-03	BSP 1"	Gleitringdichtung
F7B-50017-MC	10-24578-04	NPTF 1"-11 <sup>1</sup> / <sub>2</sub>	Gleitringdichtung
F8B-5001-MC	10-24559-01	BSP 1"	Gleitringdichtung
F8B-50017-MC	10-24559-02	NPTF 1 <sup>1</sup> / <sub>2</sub> "-11 <sup>1</sup> / <sub>2</sub>	Gleitringdichtung



# Pompes auto-amorçantes en bronze à rotor flexible avec embrayage manuel

## Types d'applications

- *Maritime*  
Pompe de cale, lavage de ponts de bateaux, pompe de refroidissement pour moteurs, pompe d'incendie, rinçage de poisson.
- *Industriel et agriculture*  
La pompe peut être montée sur la prise de force d'un tracteur, ou autre matériel roulant pour arroser ou laver au jet etc. La pompe peut aussi être utilisée pour la circulation de l'eau dans les élevages de poissons.

## Caractéristiques techniques

Corps:	Bronze
Rotor:	Neoprene ou nitrile
Arbre:	Acier inoxydable L'arbre est monté sur deux roulements lubrifiés "à vie"
Joint:	Joint mécanique
Came:	Pleine
Raccords:	Voir "Spécifications du modèle", page 10
Embrayage:	Gorge manuel 1 x rainure A

## Pressions et débits

Voir page 15.

## Instructions d'entretien

Voir liste des pièces pages 16-19.

## Démontage

1. Déposez la plaque de fermeture et le joint papier ou le joint torique.
2. Retirer le rotor en utilisant 2 tournevis ou autre outils adéquat.
3. Retirer la came et nettoyer toute trace de pâte à joint sur la came et à l'intérieur du corps de la pompe. Sur F8B retirer la plaque d'usure.
4. Déposez le joint mécanique et le joint torique.
5. Desserrer la vis (37) et enlever la coupelle de ressort, le ressort et le cône d'embrayage. Désassembler le moyeu d'arbre avec le roulement et la poulie.
6. Desserrer les vis (38) qui maintiennent le support d'embrayage, dégager le levier avec le ressort et la bille. Désassembler le support d'embrayage.
7. Oter les circlips (12) de la cage de roulement.
8. Sortir à la presse l'arbre avec les roulements à billes, en pressant sur l'extrémité de l'arbre du côté du rotor.
9. Déposez les roulements à billes ou la bague de retenue et l'entretoise. Veillez sur le modèle F8B à ne pas appuyer les roulements à billes sur la surface.

## Montage

1. Posez les roulements à billes ou la bague de retenue et l'entretoise sur l'arbre. Veillez sur le modèle F8B à ne pas appuyer le roulement à bille sur la surface
2. Emmancher l'arbre avec les roulements dans le corps de la pompe et remonter le circlips (12).
3. Assembler le support d'embrayage avec les vis (38) et assembler le levier avec le ressort et la bille.

4. Assembler le moyeu d'arbre avec le roulement et la poulie. Monter le cône d'embrayage, le ressort et la coupelle de ressort avec la vis (37). Serrer la vis au couple de  $23 \pm 1$  Nm.
5. Posez le joint torique et le joint mécanique.
6. Visser la came après l'avoir enduite ainsi que la vis de came, de pâte à joint.
7. Lubrifier le rotor avec de la vaseline et le mettre en place en lui donnant un mouvement de rotation dans le même sens que la rotation de la pompe.
8. Posez le joint papier ou le joint torique avant de poser la plaque de fermeture.

## Spécifications du modèle

### Pompe avec rotor néoprène et came hauteur maxi

Modèle	Référence	Raccords	Étanchéité
F7B-5001-MC	10-24578-03	BSP 1"	Mécanique
F7B-50017-MC	10-24578-04	NPTF 1"-11 <sup>1</sup> / <sub>2</sub>	Mécanique
F8B-5001-MC	10-24559-01	BSP 1"	Mécanique
F8B-50017-MC	10-24559-02	NPTF 1 <sup>1</sup> / <sub>2</sub> "-11 <sup>1</sup> / <sub>2</sub>	Mécanique

# **Bombas de bronce autocebantes de impulsor flexible y con embrague electromagnético**

## **Aplicaciones usuales**

- *Navales*  
Puede usarse como bomba de achique, de baledo, contra incendios, como bomba de refrigeración de motores en caso de emergencia etc.
- *Industria y agricultura*  
Puede montarse en tractores o maquinas de obras publicas para fumigación, riego lavado etc. también puede utilizarse para circulación de agua en piscifactorías.

## **Características técnicas**

Cuerpo:	Bronce
Impulsor:	Neopreno o nitrilo
Eje:	Acero inoxidable con doble cojinete a bolas de engrase permanente
Retén:	Retén mecánico
Leva:	Completa
Conexión:	Ver "Modelo", página 12
Embrague:	Manual, polea 1 x A

## **Caudales y presiones**

Ver página 15.

## **Instrucciones mantenimiento**

Ver despiece en página 16-19.

## **Desmontaje**

1. Retire la tapa y la junta de estanqueidad o la junta tórica.
2. Quitar el impulsor, utilizando dos destornilladores u otra herramienta adecuada.
3. Desmontar la leva limpiando cualquier residuo que pueda quedar en ella y/o el cuerpo de la bomba. En el modelo F8B quitar también la pletina.
4. Quitar el retén mecánico y la junta tórica.
5. Retirar el tornillo (pos. 37) y quitar el portarresorte, el resorte y el cono del embrague. Desmontar el cubo del eje con el cojinete y la polea.
6. Desmontar los tornillos (pos. 38) que sujetan el soporte del embrague, quitar la palanca con el muelle y la bola. Desmontar el soporte del embrague.
7. Desmontar el anillo de fijación (pos 12) que sujeta el conjunto de rodamientos.
8. Desmontar el eje con los rodamientos, presionando sobre el extremo del eje desde el lado del impulsor.
9. Desmontar los rodamientos/presilla de retención y el separador. En el modelo F8B no presionar los rodamientos sobre la superficie de estanqueidad.

## **Montaje**

1. Montar en el eje los rodamientos/presilla de retención y el separador. En el modelo F8B no presionar los rodamientos sobre la superficie de estanqueidad.
2. Introducir el eje con los rodamientos en el cuerpo de la bomba y montar el anillo de fijación (pos 12).

3. Montar el soporte del embrague con los tornillos (pos. 38) y armar la palanca con el muelle y la bola.
4. Montar el cubo del eje con el cojinete y la polea. Armar el cono del embrague, el muelle y el soporte de éste con el tornillo (pos. 37). Apretar el tornillo con un par de  $23 \pm 1$  Nm.
5. Monte la junta tórica y el retén mecánico.
6. Atornillar la leva aplicando previamente un sellador para evitar fugas.
7. Lubricar el impulsor con vaselina o similar y montarlo con un movimiento rotativo en el sentido de giro del mismo.
8. Coloque la junta de estanqueidad o la junta tórica, según convenga, antes de montar la cubierta.

## Modelos

### Bomba con impulsor de neopreno y leva entera

Tipo	Modelo	Conexión	Retén
F7B-5001-MC	10-24578-03	BSP 1"	Mecánico
F7B-50017-MC	10-24578-04	NPTF 1"-11 <sup>1</sup> / <sub>2</sub>	Mecánico
F8B-5001-MC	10-24559-01	BSP 1"	Mecánico
F8B-50017-MC	10-24559-02	NPTF 1 <sup>1</sup> / <sub>2</sub> "-11 <sup>1</sup> / <sub>2</sub>	Mecánico

## Pompe autoadescenti in bronzo con frizione azionata a mano

### Applicazioni tipiche

- *Marittime*  
Lavaggio ponte, svuotamento sentina, raffreddamento motore, emergenze varie, etc.
- *Industriali ed agricole*  
Queste pompe possono essere montate sulla presa diretta di trattori o altre macchine adibite a lavaggio strade e altri vari impieghi. La pompa può essere anche utilizzata per il ricambio d'acqua nell'orticoltura.

### Caratteristiche tecniche

Corpo:	Bronzo
Girante:	Neoprene o nitrile
Albero:	Acciaio resistente agli acidi. L'albero è montato su 2 cuscinetti a sfera permanentemente lubrificati
Tenuta:	Tenuta meccanica
Camma:	Intera
Raccordo:	Vedi "Specifiche del tipo", pagina 14
Frizione:	Manuale, con gola 1xA

### Dati di pressione e capacità

Vedi pagina 15.

### Istruzioni per la manutenzione

Vedi elenco delle parti pagina 16-19.

### Smontaggio

1. Rimuovere la copertura terminale e la guarnizione o l'anello di tenuta toroidale.
2. Rimuovere la girante con due cacciaviti.
3. Smontare la camma e ripulire l'interno del corpo pompa. Nella pompa F8B, è necessario rimuovere anche la rondella d'usura.
4. Rimuovere la tenuta meccanica e l'anello tenuta toroidale.
5. Togliere la vite (pos 37) e rimuovere il portamolla, la molla ed il cono della frizione. Smontare il mozzo dell'albero col cuscinetto e la puleggia.
6. Togliere la vite (pos 37) e rimuovere il portamolla, la molla ed il cono della frizione. Smontare il mozzo dell'albero col cuscinetto e la puleggia.
7. Smontare l'anello di giunzione dei cuscinetti.
8. Smontare l'albero con i cuscinetti facendo pressione sullo stresso dall'estremità della girante.
9. Rimuovere i cuscinetti a sfera/l'anello di sicurezza ed il distanziatore. Sulla F8B, evitare di comprimere i cuscinetti a sfera sulla superficie di tenuta.

### Montaggio

1. Montare i cuscinetti a sfera/l'anello di sicurezza ed il distanziatore sull'albero. Sulla F8B, evitare di comprimere i cuscinetti a sfera sulla superficie di tenuta.
2. Springere l'albero con i cuscinetti nel corpo pompa e fissare il seeger (pos 12).
3. Montare il supporto frizione con le viti (pos 38) e montare la leva con la molla e la sfera.

4. Assemblare il mozzo dell'albero con cuscinetto e puleggia. Porre assieme il cono della frizione, la molla ed il portamolla con la vite (pos 37). Serrare la vite alla coppia di  $23 \pm 1$  Nm.
5. Montare l'anello di tenuta toroidale e la tenuta meccanica.
6. Fissare la camma con la vite dopo cospargere di un qualunque prodotto che possa impedire fuoriuscite d'acqua.
7. Lubrificare la girante con vaselina o simili e montarla con un movimento rotativo nel senso di rotazione della stessa.
8. Inserire la guarnizione o l'anello di tenuta toroidale prima di montare la copertura terminale.

## Specifica del tipo

### Pumpe con girante in neoprene e camma intera

<b>Tipo</b>	<b>Art No</b>	<b>Raccordo</b>	<b>Tenuta</b>
F7B-5001-MC	10-24578-03	BSP 1"	Meccanica
F7B-50017-MC	10-24578-04	NPTF 1"-11 <sup>1</sup> / <sub>2</sub>	Meccanica
F8B-5001-MC	10-24559-01	BSP 1"	Meccanica
F8B-50017-MC	10-24559-02	NPTF 1 <sup>1</sup> / <sub>2</sub> "-11 <sup>1</sup> / <sub>2</sub>	Meccanica

## Tryck- och kapacitetsdata

(baserad på vatten vid 20°C, helkam och neoprenimpeller)

## Pressions et débits

(eau à 20°C, came hauteur maxi et rotor néoprène)

## Pressure and capacity data

(based on water at 20°C/68°F, full cam and neoprene impeller)

## Caudales y presiones

(con agua a 20°C, leva entera e impulsor de neopreno)

## Druck und Leistungsdaten

(basierend auf Wasser bei 20°C, 1/1 Kamm und Neopren-Impeller)

## Dati di pressione e capacità

(per acqua a 20°C, camma intera e girante in neoprene)

### F7B-5001-MC/50017-MC

Bar	kPa	ft	700 rpm			900 rpm			1400 rpm			1750 rpm			2000 rpm		
			kW	l/min	USGPM	kW	l/min	USGPM	kW	l/min	USGPM	kW	l/min	USGPM	kW	l/min	USGPM
0,3	30	10,1	0,37	36,0	9,5	0,37	46,0	12,2	0,75	74,0	19,6	0,75	98,0	26,0	0,75	107,0	28,3
0,6	60	20,1	0,37	34,0	9,0	0,37	44,0	11,6	0,75	72,0	19,0	0,75	96,0	25,4	0,75	104,0	27,5
1,0	100	33,5	0,37	29,0	7,7	0,37	40,0	10,6	0,75	67,0	17,7	0,75	87,0	23,0	0,75	98,0	25,9
1,8	180	60,4	0,37	21,0	5,5	0,37	30,0	7,9	0,75	57,0	15,1	0,75	73,0	19,3	0,75	84,0	22,2
2,5	250	83,8	-	-	-	-	-	-	0,75	37,0	9,8	0,75	52,0	13,7	1,1	63,0	16,6

### F8B-5001-MC/50017-MC

Bar	kPa	ft	700 rpm			900 rpm			1400 rpm			1750 rpm			2000 rpm		
			kW	l/min	USGPM	kW	l/min	USGPM	kW	l/min	USGPM	kW	l/min	USGPM	kW	l/min	USGPM
0,3	30	10,1	0,37	87,0	23,0	0,75	114,0	30,1	1,1	188,0	50,0	1,5	241,0	63,7	1,5	279,0	73,7
0,6	60	20,1	0,55	80,0	21,1	0,75	107,0	28,3	1,1	180,0	47,6	1,5	233,0	61,6	1,5	270,0	71,3
1,0	100	33,5	0,55	73,0	19,3	0,75	101,0	26,7	1,1	177,0	46,8	1,5	228,0	60,2	1,5	264,0	69,7
1,8	180	60,4	-	-	-	1,1	70,0	18,5	1,1	148,0	39,1	2,2	203,0	53,6	2,2	242,0	63,9
2,5	250	83,8	-	-	-	-	-	-	1,1	108,0	28,5	2,2	166,0	43,9	2,2	208,0	55,0

Nitrilimpeller - ca 30% lägre tryck.

Impeller of nitrile - adjust total head approx. 30% down.

Mit Nitril-Impellers verringert sich die Leistung um ca. 30%.

Rotor in nitrile - hauteur de refoulement environ 30% inférieure.

Impulsor de nitrilo - reduce la presión aproximadamente el 30%.

Girante in nitrile - la prevalenza totale è inferiore del 30% circa.

**Reservdelslista**  
**Parts list**  
**Ersatzteilliste**

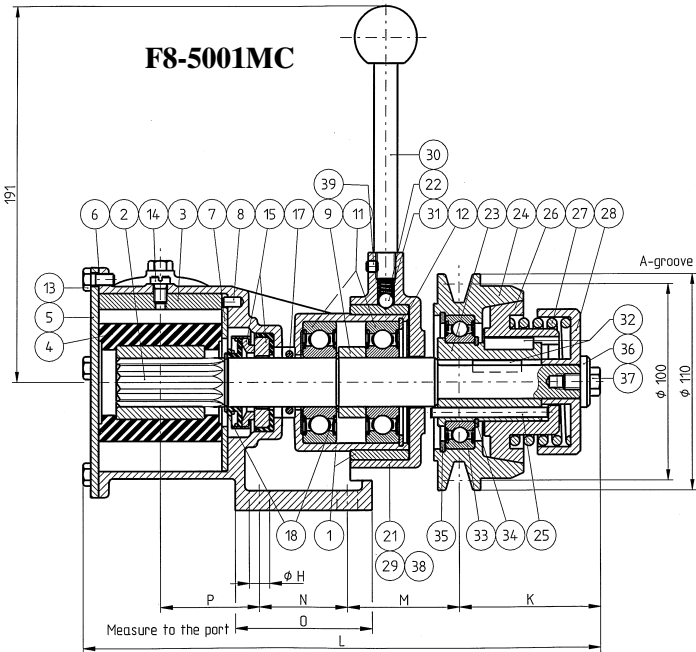
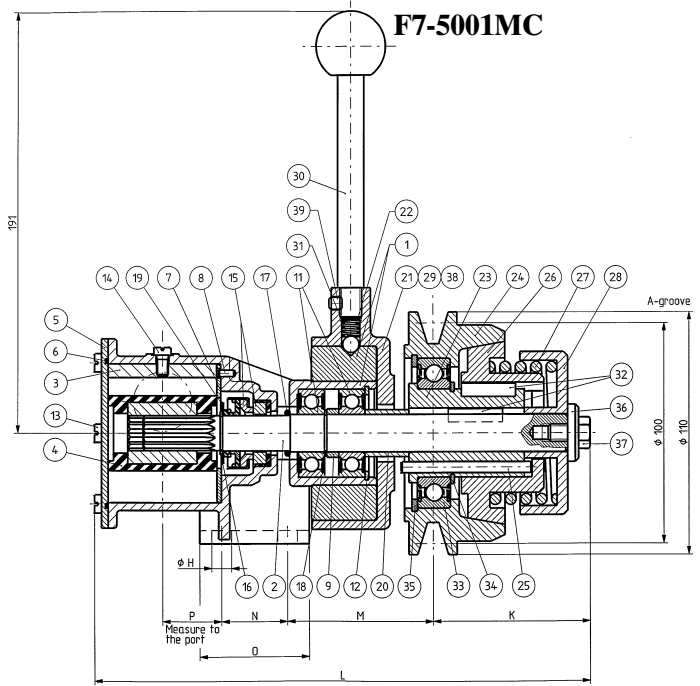



**Liste des pièces**  
**Despiece**  
**Elenco delle parti**

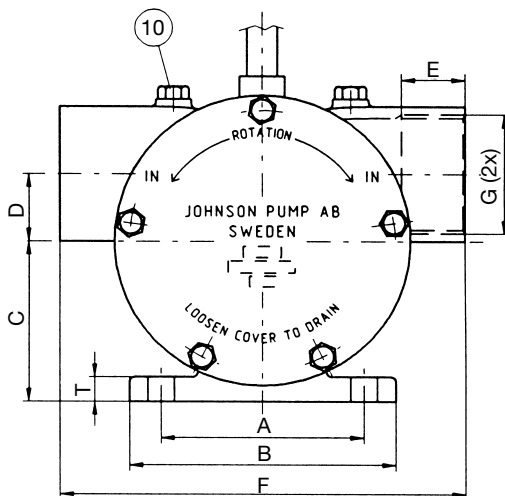

**Vikt- och mått**  
**Weights and dimensions**  
**Gewichte und Abmessungen**

**Poids et dimensions**  
**Peso y medidas**  
**Peso e dimensioni**

Type	Art No	A	B	C	D	E	F	G	H
F7B-5001-MC	10-24578-03	70	90	50	14	20	120	BSP 1"	4 x ø 9
F7B-50017-MC	10-24578-04	70	90	50	14	20	120	NPTF 1"-11½"	4 x ø 9
F8B-5001-MC	10-24559-01	80	105	65	27	25	160	BSP 1"	4 x ø 10.5
F8B-50017-MC	10-24559-02	80	105	65	27	25	160	NPTF 1"-11½"	4 x ø 10.5

Type	Art No	K	L	M	N	O	P	T	Weight
F7B-5001-MC	10-24578-03	72	206	67	30	50	5	6	5.5 kg
F7B-50017-MC	10-24578-04	72	206	67	30	50	5	6	5.5 kg
F8B-5001-MC	10-24559-01	72	265	58	45	70	51	10	9.5 kg
F8B-50017-MC	10-24559-02	72	265	58	45	70	51	10	9.5 kg

Measure in mm

# Reservdelista

## Parts list

### Ersatzteilliste

Pos	Nos	Benämning	Description	Bezeichnung	F7B-5001-MC/-50017-MC	F8B-5001-MC/-50017-MC
1	1	Pumphus	Body	Pumpengehäuse	04-35895-1 <sup>1)</sup>	04-35877-1 <sup>1)</sup>
	1	Pumphus	Body	Pumpengehäuse	04-35895-2 <sup>2)</sup>	04-35877-2 <sup>2)</sup>
2	1	Axel	Shaft	Welle	01-35894	01-35875
3	1	Kam 1/1	Cam 1/1	Kamm 1/1	01-42679	01-42680
4	1	Impeller	Impeller	Impeller	09-1028B (neoprene)	09-819B (neoprene)
	1	Impeller	Impeller	Impeller	09-1028B-9 (nitrile)	09-819B-9 (nitrile)
5	1	Lock	Endcover	Deckel	01-46648-3	01-42422-1
6	1	Packning	Gasket	Dichtung	—	01-42424
6	1	O-ring	O-ring	O-Ring	0.2172.012	—
7	1	Slitbricka	Wear plate	Schleissplatte	01-46798-2	01-42423
8	1	Stift	Pin	Stift	01-42400	01-42426
9	1	Distanshylsa	Spacer	Distanzhülse	01-46009	01-45374
10	2	Plugg	Plug	Stopfen	—	0.2500.805
11	2	Kullager	Ball bearing	Kugellager	0.3431.742	0.3431.780
12	1	Låsring	Retaining ring	Sicherungsring	0.0371.040	0.0371.062
13		Skruv	Screw	Schraube	0.0279.301 (6 pcs)	0.0138.134 (5 pcs)
14	1	Kamskruv 1/1	Cam screw 1/1	Kammschraube 1/1	01-46794-01	01-46794-02
15	1	Mekanisk tätning	Mechanical seal	Lippendichtung	0.2247.022	0.2247.008
16	1	Låsring	Retaining ring	Sicherungsring	0.0370.516	—
17	1	O-ring	O-ring	O-Ring	0.2173.402	0.2172.573
18		Låsring	Retaining ring	Sicherungsring	0.0370.017	0.0370.525 (2 pcs)
19	1	Bricka	Washer	Scheibe	01-45680	—
20	1	Distansring	Distance ring	Distanzring	01-46732	—
21	1	Kopplingsförare	Clutch carrier	Kupplungsträger	01-35876	01-35876
22	1	Fjäder	Spring	Feder	01-46730	01-46730
23	1	Axelhylsa	Shaft hub	Wellennabe	01-35867	01-35867
24	1	Remskiva	Pulley	Riemenscheibe	01-35863	01-35863
25	3	Pinne	Pin	Stift	01-46712	01-46712
26	1	Kopplingskona	Clutch cone	Kupplungskonus	01-35864	01-35864
27	1	Fjäder	Spring	Feder	01-46709	01-46709
28	1	Fjäderhållare	Spring holder	Federhalter	01-46713	01-46713
29	2	Hylsa	Sleeve	Hülse	01-46714	01-46714
30	1	Handspak	Lever	Hebel	0.3447.001	0.3447.001
31	1	Kula	Ball	Kugel	0.3433.001	0.3433.001
32	2	Kil	Key	Keil	0.0502.025	0.0502.025
33	1	Kullager	Ball bearing	Kugellager	0.3431.740	0.3431.740
34	1	Låsring	Retaining ring	Sicherungsring	0.0370.040	0.0370.040
35	1	Låsring	Retaining ring	Sicherungsring	0.0371.068	0.0371.068
36	1	Bricka	Washer	Scheibe	0.0356.002	0.0356.002
37	1	Skruv	Screw	Schraube	0.0141.915	0.0141.915
38	2	Skruv	Screw	Schraube	0.0141.918	0.0141.915
39	1	Stoppskruv	Stop screw	Anschlagschraube	0.0300.742	0.0300.742
	1	Reservdelssats	Service kit	Servicesatz	*09-46845 (neoprene)	**09-45575 (neoprene)
					*09-46868 (nitrile)	**09-45576 (nitrile)
***)	1	Reservdelssats för koppling	Service kit for clutch	Servicesatz für Kupplung	09-46772	09-46772

\*) pos 4, 6, 13, 15, 16, 19    \*\*) pos 4, 6, 13, 15, 18    \*\*\*) pos 21, 25, 26, 29, 32

1) BSP 1" – pump 04-35895-1, 04-35877-1    2) NPTF 1"-11 $\frac{1}{2}$  – pump 04-35895-2, 04-35877-2

**Liste des pièces**  
**Lista de piezas**  
**Elenco delle parti**

Pos	Nos	Description	Descripción	Descrizione	F7B-5001-MC/50017-MC	F8B-5001-MC/50017-MC
1	1	Corps	Cuerpo	Corpo	04-35895-1 <sup>1)</sup>	04-35877-1 <sup>1)</sup>
	1	Corps	Cuerpo	Corpo	04-35895-2 <sup>2)</sup>	04-35877-2 <sup>2)</sup>
2	1	Arbre	Eje	Albero	01-35894	01-35875
3	1	Came 1/1	Leva 1/1	Camma 1/1	01-42679	01-42680
4	1	Rotor	Impulsor	Girante	09-1028B (neoprene)	09-819B (neoprene)
	1	Rotor	Impulsor	Girante	09-1028B-9 (nitrile)	09-819B-9 (nitrile)
5	1	Couvercle	Tapa	Coperchio	01-46648-3	01-42422-1
6	1	Joint	Junta	Guarnizione	—	01-42424
6	1	Joint torique	Junta tórico	O-Ring	0.2172.012	—
7	1	Plaque d'usure	Pletina	Placca d'usura	01-46798-2	01-42423
8	1	Ergot	Cabilla	Spina	01-42400	01-42426
9	1	Entretoise	Separador	Spessore	01-46009	01-45374
10	2	Bouchon	Tapón	Presa	—	0.2500.805
11	2	Roulements à billes	Cojinetes	Cuscinetto	0.3431.742	0.3431.780
12	1	Circlips	Anillo de fijación	Anello di fermo	0.0371.040	0.0371.062
	1	Vis	Tornillo	Vite	0.0279.301 (6 pcs)	0.0138.134 (5 pcs)
14	1	Vis de came 1/1	Tornillo leva	Vite camma 1/1	01-46794-01	01-46794-02
15	1	Garniture mécanique	Retén mecánico	Tenuta meccanica	0.2247.022	0.2247.008
16	1	Joint à lèvres	Retén labial	Corteco	0.0370.516	—
17	1	Joint torique	Aro tórico	O-Ring	0.2173.402	0.2172.017
18	1	Circlips	Anillo fijación	Anello di fermo	0.0370.017	0.0370.525 (2 pcs)
19	1	Rondelle	Arandela	Rondella	01-45680	—
20	1	Bague entretoise	Anillo distanciador	Anello distanziale	01-46732	—
21	1	Support d'embrayage	Soporte del embrague	Supporto frizione	01-35876	01-35876
22	1	Ressort	Muelle	Molla	01-46730	01-46730
23	1	Moyeu d'arbre	Cubo de eje	Mozzo dell'albero	01-35867	01-35867
24	1	Poulie	Polea	Puleggia	01-35863	01-35863
25	3	Goupille	Espiga	Perno	01-46712	01-46712
26	1	Cône d'embrayage	Cono del embrague	Cono della frizione	01-35864	01-35864
27	1	Ressort	Muelle	Molla	01-46709	01-46709
28	1	Coupelle de ressort	Portarressorte	Portamolla	01-46713	01-46713
29	2	Douille	Manguito	Manicotto	01-46714	01-46714
30	1	Levier	Palanca	Leva	0.3447.001	0.3447.001
31	1	Bille	Bola	Sfera	0.3433.001	0.3433.001
32	2	Clavette	Chaveta	Spina	0.0502.025	0.0502.025
33	1	Roulement à billes	Cojinete de bolas	Cuscinetto a sfere	0.3431.740	0.3431.740
34	1	Circlips	Anillo de retención	Anello di ritegno	0.0370.040	0.0370.040
35	1	Circlips	Anillo de retención	Anello di ritegno	0.0371.068	0.0371.068
36	1	Rondelle	Arandela	Rondella	0.0356.002	0.0356.002
37	1	Vis	Tornillo	Vite	0.0141.915	0.0141.915
38	2	Vis	Tornillo	Vite	0.0141.918	0.0141.915
39	1	Vis d'arrêt	Tornillo de tope	Vite d'arresto	0.0300.742	0.0300.742
	1	Kit de réparation	Juego recambios	Kit di servizio	*09-46845 (neoprene)	**09-45575 (neoprene)
					*09-46868 (nitrile)	**09-45576 (nitrile)
***)	1	Kit de réparation pour embrayage	Juego recambios embrague	Kit di servizio per frizione	09-46772	09-46772

\*) pos 4, 6, 13, 15, 16, 19    \*\*) pos 4, 6, 13, 15, 18    \*\*\*) pos 21, 25, 26, 29, 32

1) BSP 1" – pump 04-35895-1, 04-35877-1    2) NPTF 1"-11½" – pump 04-35895-2, 04-35877-2



**JOHNSON PUMP**

**Johnson Pump Marine**

*Part of Johnson Pump AB*

